

全国服务热线
400-888-2456

销售凭证粘贴

杭州松井电器有限公司
HANGZHOU SONGJING ELECTRIC CO.,LTD.

地址：杭州市余杭经济开发区恒毅街22号
电话：0571-88153471 28812765
传真：0571-88153341 28812753
网址：WWW.HZSONGJING.COM
E-mail:songjing@hzsongjing.com

SONGJING
松井电器



**SJH-901E/ET/EP SJH-1381E/EP
SJH-1501E/EP**

SONGJING ELECTRIC

使用手册

杭州松井电器有限公司
HANGZHOU SONGJING ELECTRIC CO.,LTD.

杭州2022年亚运会官方除湿机供应商成员企业
中国工业除湿机团体标准起草单位

目 录

SJH-901E/ET/EP SJH-1381E/EP SJH-1501E/EP

安全、注意事项.....	2
1.技术参数.....	4
2.机器综述.....	5
3.操作指南.....	8
4.辅助功能.....	11
5.排水方式.....	12
6.清洁和保养.....	15
7.故障排除.....	17
8.废弃处置.....	18

安全事项

本书记载了安全事项的重要内容,以防止对使用者及他人造成人身伤害或财产损失,请在充分理解下面内容的基础上阅读正文,并请务必遵守所记录的安全事项。

- 1、请勿用湿手操作除湿机,禁止用水直接冲淋除湿机,请勿将本机放在水源附近;
- 2、请勿将手伸入出风口或进风口;切勿攀爬或坐于本机上;
- 3、请勿向除湿机内部抛入、放置任何物品或废物;
- 4、禁止在除湿机使用场所放置易燃易爆气体,请勿将本机放在热源附近;
- 5、禁止用电源开关直接关闭除湿机,长期不使用时,请关闭电源开关;
- 6、出线异常现象(如烧焦的气味)时,必须停止运行并切断电源;
- 7、雷雨天气,必须切断电源;
- 8、禁止擅自更换电源线,或将电源线中途驳接与其他电器并联使用;
- 9、禁止擅自拆解、改装、修理或清洁内部器件;
- 10、进行清洁时,请务必停止运行,并关闭电源开关,请经常清洁过滤网;

注意事项

- 1、请将机器安放在平坦坚固的水平地面上;
- 2、请勿将机器浸入水中或接近水源;
- 3、如果发现电源线或其它连接头损坏,有任何异常情况发生,请不要操作机器,请务必联系专业的客户服务人员取得帮助;
- 4、不使用机器,移动、清洁或维修机器时,请务必拔下插头,切断主电源;
- 5、请在规定的电源下操作本机器;
- 6、本机仅供室内使用,不可作为其它用途。如本机在地下室或储物室等环境中使用时,必须保证有充分的空气流通,否则除湿功能将不起作用或效果甚微;
- 7、请不要在机器上放置重物;

注意事项

- 8、请不要倾斜机器，以防冷凝水溢出对机器造成损害；
- 9、请不要把任何物体插入机器，以避免危险或造成机器故障；
- 10、当机器关机后需要重启时，请等待约3分钟的正常重启时间；
- 11、本机不适合无民事行为能力的人士使用，包括身心不健全，缺乏相关的知识和经验的人士和儿童，除非有专人负责其安全，对其使用该设备进行监督和指导；
- 请教导儿童远离该机器，确保儿童不玩耍机器，防止造成危险；
- 12、请确保排水管安装后朝下放置，以便冷凝水可以持续地排出；
- 13、请将本机连接到有接地线的电源插座，确保插座的配线是按照国家规定安装的；
- 14、请在移动本机前，将机器水箱内的水排除干净；
- 15、本机内有压缩机，机器在倾斜、倾倒或长途运输后，请将机器直立放置1小时后开机；
- 16、请勿将本机连接在多用插座上或与其他电器共用一个插座；
- 17、请在室内温度5-35°C范围内的环境中使用本机；
- 18、过滤网没有安装时，请不要操作机器，以防止损伤机器；
- 19、请不要随意丢弃包装物，孩子误当成玩具玩耍会造成危险。

1. 技术参数

型号	SJH-901E/ET/EP	SJH-1381E/EP	SJH-1501E/EP
名义除湿量 (27°C, 60%RH)	2.4kg/h	2.62kg/h	3.06kg/h
除湿量 (30°C, 80%RH)	90kg/24h	138kg/24h	150kg/24h
额定电压/频率	220V~ 50Hz	220V~ 50Hz	220V~ 50Hz
额定输入功率/电流	1100W/5.1A	1200W/5.6A	1450W/6.7A
最大输入功率/电流	1550W/7.2A	1650W/7.7A	2000W/9.3A
制冷剂名称/注入量	R410A/560g	R410A/600g	R410A/730g
声压值	≤60dB(A)	≤64dB(A)	≤66dB(A)
产品尺寸	480*420*950mm	480*420*1050mm	480*420*1050mm
净重	48.5kg	54.5kg	59kg
毛重	54kg	60.5kg	65kg
吸/排气侧 最高工作压力	1.2MPa/3.6MPa	1.2MPa/3.6MPa	1.2MPa/3.6MPa
高/低压侧 最大允许压力	3.6MPa	3.6MPa	3.6MPa
热交换器 最大允许压力	3.6MPa	3.6MPa	3.6MPa

注意：技术参数如有变更，恕不通知；

执行标准：GB 4343.1 GB/T 19411 GB 4706.1 GB 4706.32 GB 17625.1

自动除霜，低温保护。

当室温降至5-10°C之间，机器每30分钟会自动除霜；当室温升至11-18°C之间，机器每隔45分钟会自动除霜。

2. 机器综述

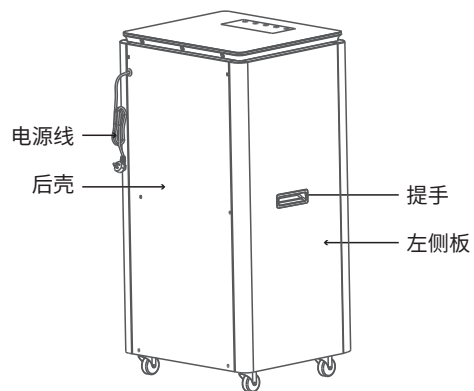
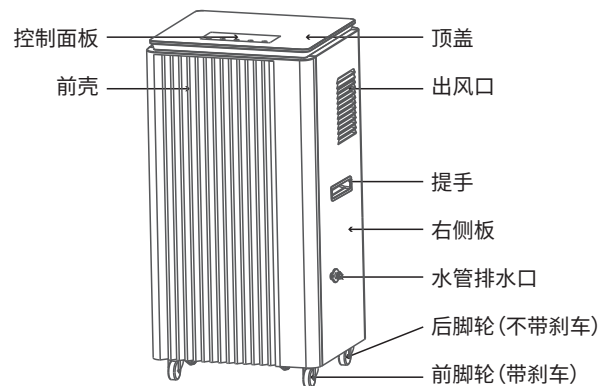

直排款

SJH-901E / SJH-1381E / SJH-1501E

2. 机器综述

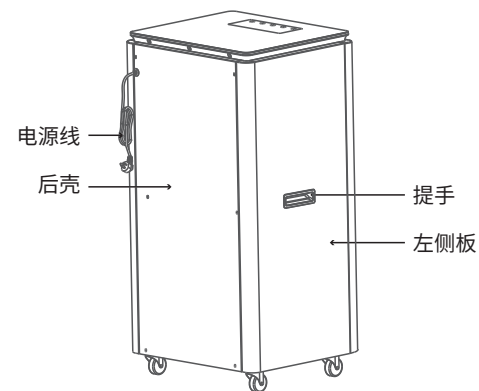
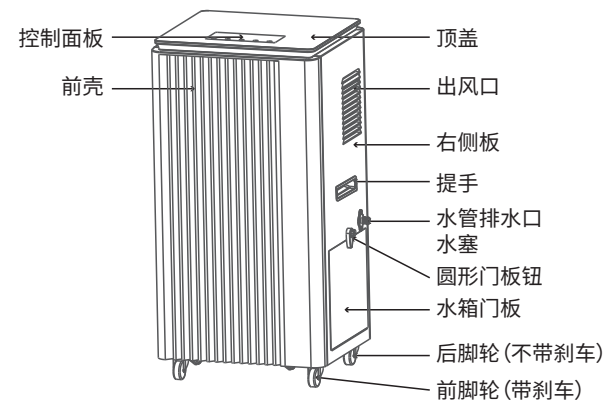

水箱款

SJH-901ET

2. 机器综述

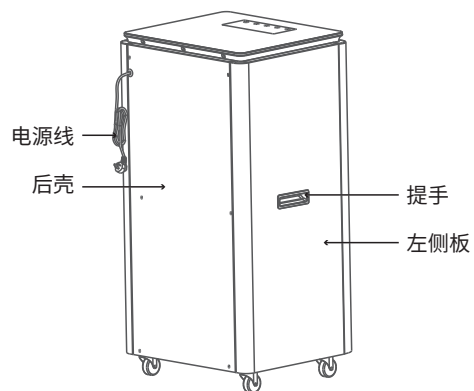
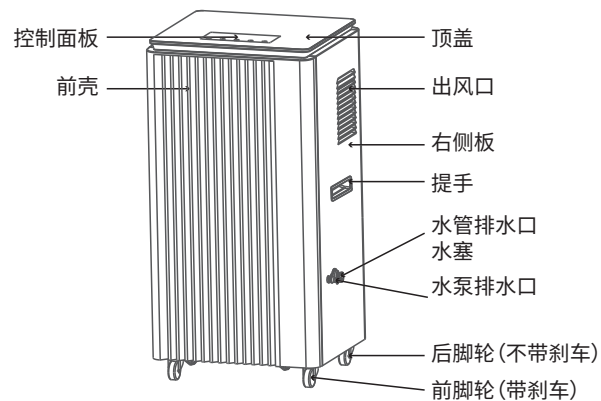

水泵款

SJH-901EP / SJH-1381EP / SJH-1501EP

3. 操作指南

控制面板

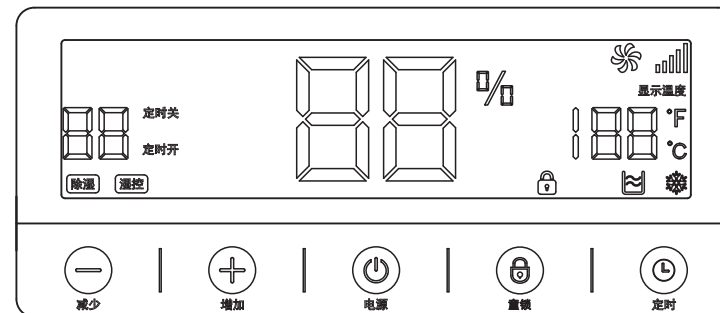

直排款和水箱款机型用控制面板

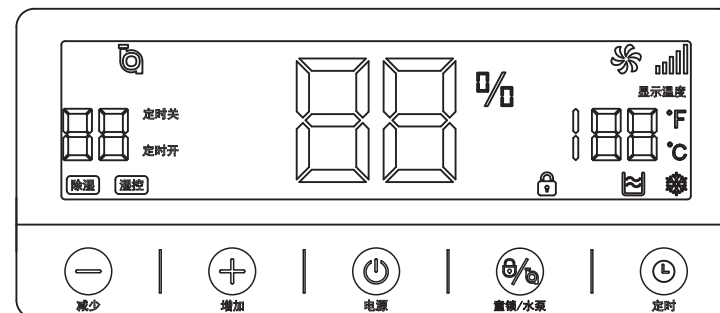

水泵款机型用控制面板

指示灯说明



1、显示满水“FL”
2、显示环境湿度 / 设定湿度



显示定时时间



机器除湿运行, 显示灯亮



已达到设定湿度, 显示灯亮



风机运行, 显示灯亮



显示温度



童锁显示



水满显示



机器在化霜, 显示灯闪烁



水泵显示灯
1、水泵排水功能启动 / 关闭, 显示灯亮 / 显示灯灭;
2、水泵显示灯闪烁, 表示水泵运行, 正在排水阶段;

按键操作说明



电源开关键

按此键, 可选择开/关机。



定时键

单按此键, 可设置定时/查询定时/取消定时。
长按童锁/水泵键+定时键3秒, 可强制开启水泵25秒。



童锁/水泵键

单按此键, 可选择开启或关闭自动排水模式。
长按此键3秒, 可选择开启或解除童锁功能;



童锁

长按此键3秒, 可选择开启或解除童锁功能。



增加键

按此键可向上循环调整设定湿度(20-90%)或定时时间(0-24h); 同时按增加键+减少键, 可转换显示华氏或摄氏温度。



减少键

按此键可向下循环设定湿度(20-90%)或定时时间(0-24h); 长按“下调”键3秒, 大双8则转换闪显盘管温度, 5秒后仍显环境湿度。

4. 辅助功能

- 1、智能化霜:当检测到化霜信号时,则开始化霜,模式指示灯闪烁显示。
- 2、自动排水:按“排水/童锁”键,可选择自动排水模式,排水灯亮。当检测到排水信号时,排水灯闪烁显示,水泵开始排水;排水后自动停止,排水灯常亮。
- 3、强制排水:长按“排水/童锁”+“定时”组合键3秒,可强制开启水泵排水,排水灯闪烁显示,排水后自动停止,排水灯常亮。
- 4、定时功能:可设置定时/查询定时/取消定时
 - a) 在非定时状态下:按“定时”键进入定时设置状态,数码闪烁显示定时时间,在闪烁期间按上下键调整定时时间(0~24h)。
 - b) 在定时状态下:按“定时”键,可查询定时,闪烁显示剩余定时时间,在数码闪烁期间再按“定时”键可取消定时。
- 5、水满保护:当检测到水满信号时,水满灯亮且数码闪烁显示“FL”,蜂鸣器鸣叫5声报警,整机关。断电排水后,恢复正常工作。

5. 排水方式

I :水管排水方式:适合所有机型用;如图9



图9

操作说明:当采用水管排水方式时,拔下水管排水口上的水塞,在水管排水口处接上水管,将水管的另一端放置在下水道口,或排水沟处,或储水容器中;开启机器即可采用水管排水方式;

II :水泵排水方式:适合水泵款机型用;如图10

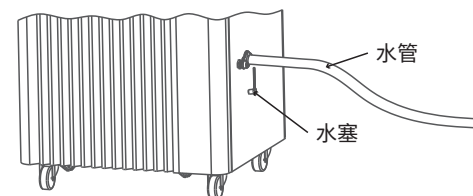

图10

操作说明:当采用水泵排水方式时,必须用水塞塞住水管排水口,在水泵排水口处接上水管,将水管的另一端放置在下水道口,或排水沟处,或储水容器中;开启机器,按下“童锁/水泵”按键,水泵显示灯亮,即可采用水泵排水,排出水箱内的冷凝水。

III: 强制水泵排水方式: 适合水泵款机型用; 如图11

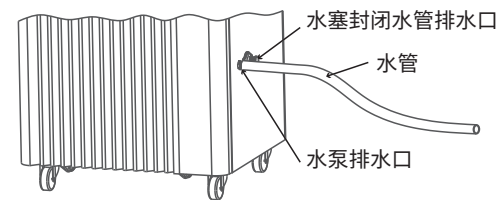

图11

操作说明: 在水管直排时面板显示“FL”满水停机(指水泵内水满), 或机器需要收纳储存时; 在水泵排水口处接上水管, 将水管的另一端放置在下水道口, 或排水沟处, 或储水容器中; 开启机器, 长按 “童锁/水泵” + “定时”组合键3秒, 水泵显示灯 亮, 即可采用强制水泵排水; 排净水泵内的冷凝水;

IV: 水箱排水方式: 适合水箱款机型用; 如图12

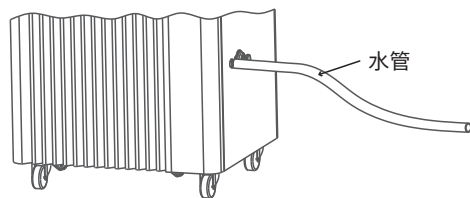

图12

图13

操作说明:

- 1、当采用水箱排水方式时, 必须用水塞塞住水管排水口; 开启机器运行, 当水位开关检测到水箱内的水位到达停机水位时, 机器停机, 控制面板显示“FL”;
- 2、取出水箱门板: 将圆形门板钮向右旋转一定方向, 将水箱门板沿箭头方向朝外打开, 取出水箱门板; 如图13

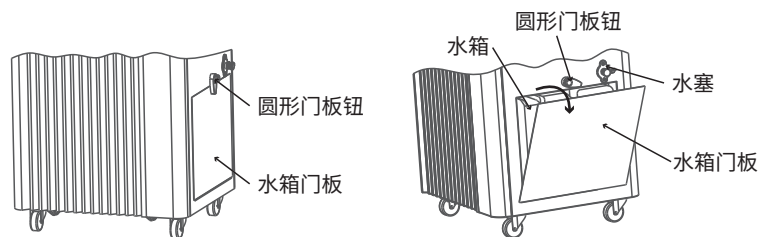

图14



图15

3、取出水箱: 用一只手扣住水箱上部的扣手位, 另一只手扣住水箱下部的扣手位, 同时用力沿箭头方向将水箱移出; 当水箱移出可用手拿住水箱提手的, 将水箱提起, 将水箱内的水倒干净; 如图14

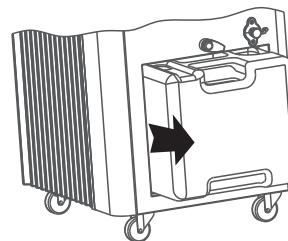
4、水箱安装: 依水箱上部箭头朝机体内部, 将水箱放置在水箱底板上, 用力将水箱沿着底板及两边的限位, 沿箭头方向朝机体内侧滑动, 直至水箱滑动到位为止; 如图15

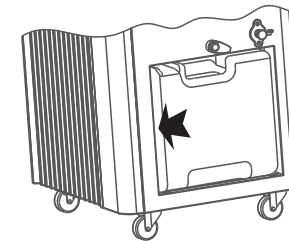

图16



图17

5、安装水箱门板: 将水箱门板下方的两个限位片, 对准右侧板下方的两个方形限位孔, 将水箱门板放置到位; 将水箱门板旋转, 沿箭头方向旋转, 贴住右侧板; 将圆形门板钮旋转, 扣住水箱门板; 如图16、图17

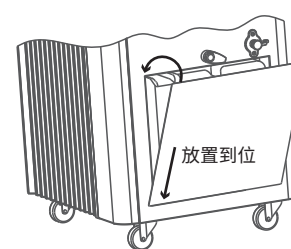
6. 清洁和保养

注意: 清洁和保养机器前, 请务必关闭机器, 拔掉电源插头, 以防触电。

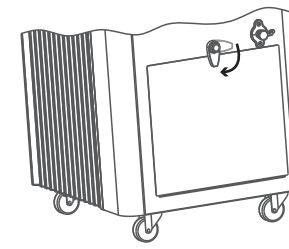
清洁:

对机器做任何清洁保养工作前, 必须关闭机器, 拔掉插头, 不能把水洒到机器上。使用柔软的湿布清洁外壳。不可使用诸如苯、酒精或汽油等化学溶剂, 否则, 会造成机器外壳损伤甚至变形。

过滤网的清洁:

本机配备有可清洗的过滤网, 建议每隔2周清洗一次过滤网。如果过滤网被灰尘阻塞, 会降低机器工作效率。

I : 清洗过滤网

1. 取出过滤网

① 移出前壳底部的2颗固定螺丝, 将前壳用力沿箭头方向向下推动前壳, 前壳与机体分离;

② 将过滤网从前壳内部取出。

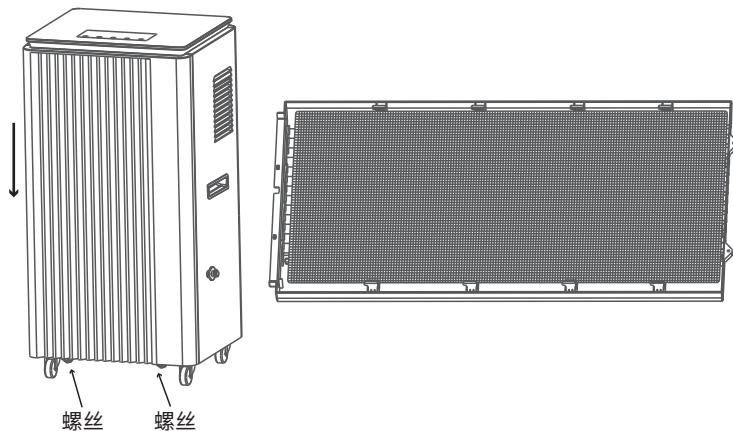

2. 清洗过滤网

采用吸尘器轻轻地吸附过滤网表面的灰尘。如果过滤网非常脏, 可采用自来水冲洗过滤网, 并完全凉干, 再装回前进风板中, 这样可以提高机器性能。建议: 每使用3个月后, 清洗一次过滤网。

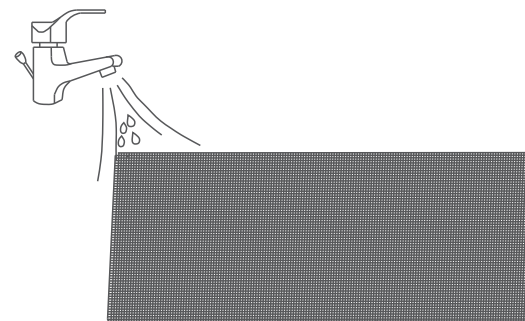

3. 装配过滤网及前壳

① 将过滤网放入前壳的扣位中, 需装配到位;

② 将前壳的扣位放入机体左右侧板的方形孔内, 用力将前壳向上推动, 将前壳装配到位;

③ 将前壳下方的两颗螺丝固定到位。

II . 机身清洗

采用柔软微湿的布擦拭机身。

III . 机器收藏

当您长时间不使用本产品而打算将其存放时, 注意以下步骤:

① 将水箱里的水排干净。

② 将电源线整理好。

③ 清洁滤网。

④ 放置清爽干燥的环境中。

7. 故障排除指南

以下列表包含了日常出现的状况,但它们不属于制造工艺或材料缺陷造成的故障。

故障现象	原因分析	解决方案
机器无法运转	停电	恢复供电
	电源插头没有连接好	将插头和插座连接好
	水满指示灯点亮(水箱水满或未放到位)	排干净水箱中的水,并将水箱放到位
	室温是否在5-38°C以外	机器的保护装置启动,使机器不运转
除湿不明显	过滤网有积垢	清洗过滤网
	进风口或者出风口被阻塞	移除阻塞物
	制冷剂泄漏	联系代理商或厂家维修
漏水	出水管堵塞	拆下面板去除水管,或积水口处的堵塞物
噪声异常	机器倾斜放置	将机器重新放置平稳
	过滤网是否被堵塞	清洗过滤网
显示E1故障代码	温湿度传感器故障(开路或短路)	检查,或更换温湿度传感器
显示E2故障代码	盘管传感器故障(开路、短路或损坏)	检查,或更换盘管传感器
显示CL故障代码	环境温度 $<3^{\circ}\text{C}$ 时,出现此代码,压缩机关闭,风机延时关闭;	
显示CH故障代码	环境温度 $>38^{\circ}\text{C}$ 时,出现此代码,压缩机关闭,风机延时关闭;	
显示LO故障代码	环境湿度 $<20\%$ 时,出现此代码,压缩机关闭,风机延时关闭;	
显示HI故障代码	环境湿度 $\text{Hr}>95\%$ 时,出现此代码,压缩机和风机正常运行;	

警告:

如果水满指示灯经常开启,可能机器有故障。请联系专业人员取得支持和帮助。如果有任何异常发生,请立即关闭机器,拔掉电源,联系有资质的电气工程师取得支持和帮助。

8. 废弃处置信息

请不要将电器作为未分类的城市垃圾处理,需使用单独的收集设施。请与当地政府联系,了解有关收集系统的信息。

